

YAXV (TS) / NA2XY (IEC, VDE)

كابلات ذات موصلات من الألمنيوم
Aluminum Cables

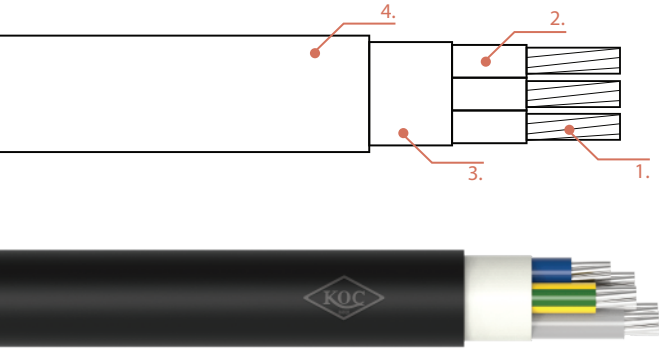

البنية / CONSTRUCTION

1. موصل ألومنيوم متعدد الأسلاك
2. عازل إكس إل بي إي
3. حشو بي في سي
4. غلاف خارجي بي في سي

1. Stranded Aluminium Conductor
2. XLPE Insulation
3. PVC Filler
4. PVC Outer Sheath

معايير TS IEC 60502-1, VDE 0276-603

المعلومات الفنية		TECHNICAL DATA	
90°C	أقصى درجة حرارة تشغيل	Max. Operating Temp:	90°C
12xD	نصف قطر الانحناء الأدنى	Min. Bending Radius:	12xD
0.6/1 kV	الجهود المقنن	Rated Voltage:	0.6/1 kV
250°C	أقصى درجة حرارة لحالة القصر	Max. Short Circuit Temp:	250°C
3,5 kV	فولتية الاختبار	Test Voltage:	3,5 kV



مجالات الاستخدام / APPLICATIONS

بفضل خصائصها المنخفضة من حيث فقدان العزل الكهربائي، تُستخدم على نطاق واسع في المناطق السكنية والصناعية، وفي الهواء الطلق، وتحت الأرض، وفي قنوات الكابلات، وفي محطات الطاقة التي تحدث فيها تغيرات مفاجئة في الحمل. يمكن تفضيلها بأمان في شبكات المستخدمين التي لا يتوقع فيها حدوث أضرار ميكانيكية وفي لوحات التوزيع. بفضل متانتها وخيارات استخدامها المرنة، فإنها توفر حلاً موثوقاً وطويل الأمد يتماشى مع متطلبات البنية التحتية الحديثة للطاقة.

With their low dielectric loss properties, they are widely used in residential and industrial areas, outdoors, underground, cable ducts and energy facilities where sudden load changes occur. It can be safely preferred in user networks and distribution panels where mechanical damage is not expected. Thanks to their durability and flexible usage possibilities, they offer a reliable and long-lasting solution in line with the requirements of modern energy infrastructures.

YAXV (TS) / NA2XY (IEC, VDE)

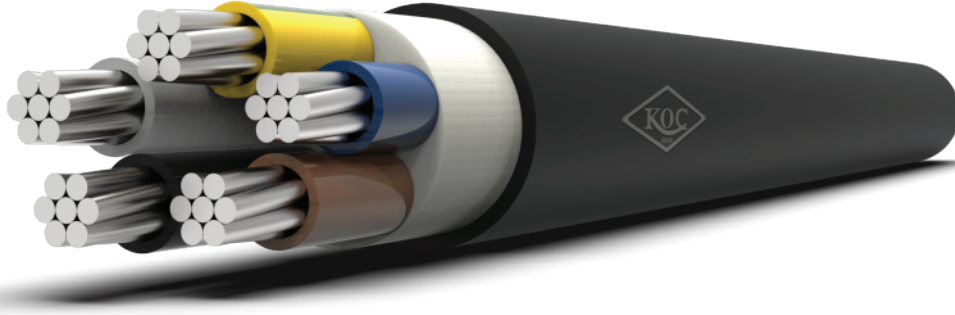

المقطع العرضي الاسمي (مم ²)	القطر الخارجي (مم) تقريباً	الوزن الصافي (كجم/كم) (تقريباً)	التوريد القياسي الطول (م)	مقاومة التيار المستمر للموصل عند 20°C (أوم/كم)	قدرة تحمل التيار	
					(A) في الأنابيب	(A) في الهواء
Nominal Cross Section (mm ²)	Overall Diameter (mm) Approx	Net Weight (kg/km) Approx	Standard Delivery Length (m)	Conductor DC Resistance at 20°C (ohm/km)	Current Carrying Capacity In	
					Ground (A)	Air (A)

YAXV (TS) / NA2XY (IEC, VDE)

					A...	A:	A...	A:
1x25	15,5	153	1000	1,2000	73	62	89	78
1x35	17,5	195	1000	0,8680	90	77	111	96
1x50	19,5	250	1000	0,6410	125	110	133	128
1x70	21,0	325	1000	0,4330	160	140	173	166
1x95	23,5	434	1000	0,3200	195	170	212	203
1x120	25,0	521	1000	0,2530	226	197	247	237
1x150	27,0	640	1000	0,2060	261	227	287	274
1x185	29,5	785	1000	0,1640	298	259	330	316
1x240	32,0	1018	500	0,1250	352	305	392	375
1x300	35,5	1249	500	0,1000	406	351	455	434
1x400	39,5	1663	500	0,0778	511	472	502	507
1x500	43,0	2111	500	0,0605	591	546	582	590
1x630	37,8	2670	500	0,0469	679	629	669	680
2x25	21,0	608	1000	1,2000	90	97		
2x35	23,4	768	1000	0,8680	112	120		
2x50	27,0	1016	1000	0,6410	136	146		

YAXV (TS) / NA2XY (IEC, VDE)



المقطع العرضي الاسمي (مم ²)	القطر الخارجي (مم) تقريباً	الوزن الصافي (كجم/كم) (تقريباً)	التوريد القياسي الطول (م)	مقاومة التيار المستمر للموصل عند 20°C (أوم/كم)	قدرة تحمل التيار	
					(A) في الأنبوب	(A) في الهواء
Nominal Cross Section (mm ²)	Overall Diameter (mm) Approx	Net Weight (kg/km) Approx	Standard Delivery Length (m)	Conductor DC Resistance at 20°C (ohm/km)	Current Carrying Capacity In	
					Ground (A)	Air (A)

YAXV (TS) / NA2XY (IEC, VDE)

3x10	15,4	338	1000	3,0800	-	-
3x16	17,6	446	1000	1,1500	76	77
3x25	22,3	678	1000	1,2000	90	97
3x35	24,9	864	500	0,8680	112	120
3x50	28,8	1147	500	0,6410	136	146
3x70	32,7	1507	500	0,4430	174	187
3x95	37,3	1992	500	0,3200	211	227
3x120	41,2	2398	500	0,2530	245	263
3x150	46,0	2991	500	0,2060	283	304
3x185	51,2	3688	500	0,1640	323	347
3x240	58,0	4785	500	0,1250	382	409
3x300	64,9	5944	500	0,1000	440	471
3x16+10	19,5	562	1000	1,91 3,08	76	77
3x25+16	23,9	785	1000	1,20 1,91	90	97
3x35+16	26,5	981	1000	0,868 1,91	112	120
3x50+25	31,0	1318	500	0,641 1,20	136	146
3x70+35	34,9	1702	500	0,443 0,868	174	187
3x95+50	39,9	2248	500	0,320 0,641	211	227
3x120+70	44,5	2774	500	0,253 0,443	245	263
3x150+70	48,7	3247	500	0,206 0,443	283	304
3x185+95	54,7	4180	500	0,164 0,320	323	347
3x240+120	61,5	5323	500	0,125 0,253	382	409
3x300+150	68,5	6626	500	0,100 0,206	440	471
4x25	24,7	834	1000	1,2000	90	97
4x35	27,6	1065	1000	0,8680	112	120
4x50	31,9	1406	500	0,6410	136	146
4x70	36,4	1868	500	0,4430	174	187
4x95	41,4	2457	500	0,3200	211	227

YAXV (TS) / NA2XY (IEC, VDE)



المقطع العرضي الاسمي (مم ²)	القطر الخارجي (مم) تقريباً	الوزن الصافي (كجم/كم) (تقريباً)	التوريد القياسي الطول (م)	مقاومة التيار المستمر للموصل عند 20°C (أوم/كم)	قدرة تحمل التيار	
					(A) في الأنبوب	(A) في الهواء
Nominal Cross Section (mm ²)	Overall Diameter (mm) Approx	Net Weight (kg/km) Approx	Standard Delivery Length (m)	Conductor DC Resistance at 20°C (ohm/km)	Current Carrying Capacity In	
					Ground (A)	Air (A)

YAXV (TS) / NA2XY (IEC, VDE)

4x120	45.7	2949	500	0.2530	245	263
4x150	52.0	3810	500	0.2060	283	304
4x185	57.7	4668	500	0.1640	323	347
4x240	65.6	6109	500	0.1250	382	409
4x300	72.9	7498	500	0.1000	440	471
5x16	23.1	738	1000	1.9100	76	77
5x25	26.9	992	1000	1.2000	90	97
5x35	30.4	1294	1000	0.8680	112	120
5x50	35.4	1734	1000	0.6410	136	146
5x70	40.3	2289	1000	0.4430	174	187
5x95	46.5	3097	1000	0.3200	211	227