

# YAVV (TS) / NAYY (IEC, VDE)

كابلات ذات موصلات من الألمنيوم  
Aluminum Cables

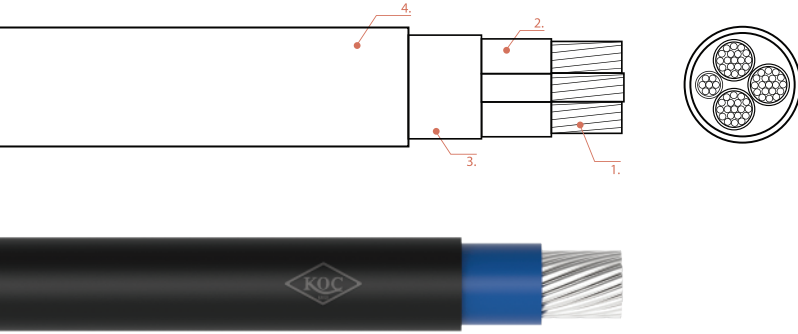

## البنية / CONSTRUCTION

1. موصل ألمونيوم متعدد الأسلاك
2. عازل بي في سي
3. حشو بي في سي
4. غلاف بي في سي

1. Stranded Aluminium Conductor
2. PVC Insulation
3. PVC Filler
4. PVC Outer Sheath

معايير TS IEC 60502-1, VDE 0276-603

المعلومات الفنية		TECHNICAL DATA	
70°C	أقصى درجة حرارة تشغيل	Max. Operating Temp:	70°C
12xD	نصف قطر الانحناء الأدنى	Min. Bending Radius:	12xD
0.6/1 kV	الجهد المقنن	Rated Voltage:	0.6/1 kV
≤300 mm <sup>2</sup> 160°C >300 mm <sup>2</sup> 140°C	أقصى درجة حرارة لحالة القصر	Max. Short Circuit Temp:	≤300 mm <sup>2</sup> 160°C >300 mm <sup>2</sup> 140°C
3,5 kV	فولتية الاختبار	Test Voltage:	3,5 kV



## مجالات الاستخدام / APPLICATIONS

تُفضل هذه الكابلات بشكل شائع في تطبيقات مثل تمديدات الكابلات تحت الأرض، وخطوط نقل الطاقة داخل المدن وبينها، وتوزيع الطاقة في المنشآت الصناعية، وأنظمة التركيبات الثابتة. وتوفر هذه الكابلات حلاً موثوقاً في الأماكن التي تتطلب المتانة والاستخدام طويل الأمد، كما تُستخدم بكفاءة في المجمعات السكنية، والمصانع، ومحطات الطاقة، والبنية التحتية لمراكز التسوق.

They are commonly preferred in applications such as underground cable installations, urban and intercity power transmission lines, power distribution in industrial facilities, and fixed installation systems. Offering a reliable solution in areas requiring durability and long-term use, these cables are effectively used in residential complexes, factories, power plants, and the infrastructure connections of shopping malls.

# YAVV (TS) / NAYY (IEC, VDE)



المقطع العرضي الاسمي (مم <sup>2</sup> )	القطر الخارجي (مم) تقريباً	الوزن الصافي (كجم/كم) (تقريباً)	التوريد القياسي الطول (م)	مقاومة التيار المستمر للموصل عند 20°C (أوم/كم)	قدرة تحمل التيار	
					20°C في الأنبوب (A)	30°C في الهواء (A)
Nominal Cross Section (mm <sup>2</sup> )	Overall Diameter (mm) Approx	Net Weight (kg/km) Approx	Standard Delivery Length (m)	Conductor DC Resistance at 20°C (ohm/km)	Current Carrying Capacity In	
					Ground (A) 20°C	Air (A) 30°C

## YAVV (TS) / NAYY (IEC, VDE)

A... A.. A... A..

1x25	11,5	179	1000	1,2000	-	-	-	-
1x35	12,7	224	1000	0,8680	-	-	-	-
1x50	14,6	292	1000	0,6410	118	104	149	128
1x70	16,1	367	1000	0,4330	150	133	192	166
1x95	18,7	499	1000	0,3200	181	161	235	203
1x120	20,4	586	1000	0,2530	210	186	273	237
1x150	22,5	718	1000	0,2060	234	204	316	274
1x185	24,9	876	1000	0,1640	266	230	363	316
1x240	28,2	1138	500	0,1250	312	269	430	375
1x300	31,3	1390	500	0,1000	358	306	497	434
2x16	17,8	458	1000	1,9100	48	61		
2x25	22,2	696	1000	1,2000	62	78		
2x35	24,6	867	1000	0,8680	77	96		
2x50	28,6	1165	1000	0,6410	92	117		
3x10	16,7	405	1000	3,0800	-	-		
3x16	18,9	523	1000	1,9100	48	61		
3x25	23,6	784	1000	1,2000	62	78		

# YAVV (TS) / NAYY (IEC, VDE)



المقطع العرضي الاسمي (مم <sup>2</sup> )	القطر الخارجي (مم) تقريباً	الوزن الصافي (تقريباً) (كجم/كم)	التوريد القياسي الطول (م)	مقاومة التيار المستمر للموصل عند 20°C (أوم/كم)	قدرة تحمل التيار	
					20°C في الأنبوب (A)	30°C في الهواء (A)
Nominal Cross Section (mm <sup>2</sup> )	Overall Diameter (mm) Approx	Net Weight (kg/km) Approx	Standard Delivery Length (m)	Conductor DC Resistance at 20°C (ohm/km)	Current Carrying Capacity In	
					Ground (A) 20°C	Air (A) 30°C

## YAVV (TS) / NAYY (IEC, VDE)

3x35	26,2	984	500	0,8680	70	96
3x50	30,5	1322	500	0,6410	92	117
3x70	34,0	1676	500	0,4430	116	150
3x95	39,5	2278	500	0,3200	139	183
3x120	42,9	2664	500	0,2530	160	212
3x150	47,7	3304	500	0,2060	176	245
3x185	52,9	4053	500	0,1640	199	280
3x240	60,2	5289	500	0,1250	232	330
3x300	67,0	6508	500	0,1000	265	381
3x25+16	25,0	884	1000	1,20 1,91	62	78
3x35+16	27,6	1093	1000	0,868 1,91	77	96
3x50+25	32,4	1480	500	0,641 1,20	92	117
3x70+35	36,0	1864	500	0,443 0,868	116	150
3x95+50	41,7	2507	500	0,320 0,641	139	183
3x120+70	45,9	3026	500	0,253 0,443	160	212
3x150+70	50,1	3537	500	0,206 0,443	176	245
3x185+95	56,2	4536	500	0,164 0,320	199	280
3x240+120	63,3	5786	500	0,125 0,253	232	330
3x300+150	70,3	7174	500	0,100 0,206	265	381
4x25	26,1	964	1000	1,2000	62	78
4x35	29,0	1211	1000	0,8680	77	96
4x50	33,8	1625	500	0,6410	92	117
4x70	37,8	2076	500	0,4430	116	150
4x95	43,8	2807	500	0,3200	139	183
4x120	47,7	3298	500	0,2530	160	212
4x150	54,0	4226	500	0,2060	176	245
4x185	59,7	5152	500	0,1640	199	280
4x240	68,0	6741	500	0,1250	232	330
4x300	75,3	8230	500	0,1000	265	381

# YAVV (TS) / NAYY (IEC, VDE)



المقطع العرضي الاسمي (مم <sup>2</sup> )	القطر الخارجي (مم) تقريباً	الوزن الصافي (تقريباً) (كجم/كم)	التوريد القياسي الطول (م)	مقاومة التيار المستمر للموصل عند 20°C (أوم/كم)	قدرة تحمل التيار	
					20°C في الأنبوب (A)	30°C في الهواء (A)
Nominal Cross Section (mm <sup>2</sup> )	Overall Diameter (mm) Approx	Net Weight (kg/km) Approx	Standard Delivery Length (m)	Conductor DC Resistance at 20°C (ohm/km)	Current Carrying Capacity In	
					Ground (A) 20°C	Air (A) 30°C

## YAVV (TS) / NAYY (IEC, VDE)

5x10	22,2	728	1000	3,0800	-	-
5x16	25,2	986	1000	1,9100	48	61
5x25	31,8	1448	1000	1,2000	62	78
5x35	35,4	1822	1000	0,8680	77	96